



MDFE-300S / MDFE-300D

AÇIK FRİTÖZ

KULLANMA KILAVUZU

İÇİNDEKİLER

- 1- GENEL BİLGİLER
- 2- ÜRÜN TANITIMI
- 3- TEKNİK BİLGİLER
- 4- TAŞIMA VE SAKLAMA KOŞULLARI
- 5- ÜRÜN PAKETİNİ AÇMA
- 6- KURULUM ÖNCESİ BİLGİLENDİRME
- 7- KURULUM VE KULLANIM
 - 7.1 - MDFE 300S CİHAZ ELEKTRİK BAĞLANTISI
 - 7.2 - MDFE 300D CİHAZ ELEKTRİK BAĞLANTISI
 - 7.3 - CİHAZ AKSESUARLARI
- 8- DİGİTAL KONTROL PANEL TANITIMI VE KULLANIMI
- 9- İLK ÇALIŞTIRMA VE POMPA SİSTEM TEMİZLİĞİ
- 10- OTOMATİK FİLTRELEME
- 11- KAĞIT FİLTRE DEĞİŞTİRME
- 12- GARANTİ BELGESİ VE ŞARTLARI

SAYIN KULLANICI,

MAKFRY AİLESİ OLARAK CİHAZIMIZI TERCİH ETTİĞİNİZ VE FİRMAMIZA DUYMUŞ OLDUĞUNUZ GÜVENİNİZDEN DOLAYI TEŞEKKÜR EDERİZ. CİHAZINIZDAN BEKLENTİLERİNİZE UYGUN VERİM ALABİLMENİZ VE UZUN SÜRELİ KULLANABİLMENİZ İÇİN KULLANMA KILAVUZU İÇERİSİNDEKİ TALİMAT VE BİLGİLENDİRMELERİ DİKKATLİCE OKUMANIZI, KULLANICILARINIZA OKUTMANIZI ÖNEMLE HATIRLATIRIZ.

SATIN ALMIŞ OLDUĞUNUZ ÜRÜNÜN MONTAJI, KULLANILMASI VE BAKIMI İLE İLGİLİ BİLGİLERİ VEREN BİLGİLER KULLANMA KILAVUZUNUN İÇERİSİNDE YER ALMAKTADIR.

LÜTFEN CİHAZINIZIN KURULUMUNU YAPMADAN ÖNCE KULLANMA KILAVUZUNU DİKKATLİCE OKUYUNUZ. BAĞLANTI ŞEBEKESİ YASAL MEVZUATLARA UYGUN ŞEKİLDE YETKİLİ PERSONEL TARAFINDAN HAZIRLANMALIDIR. CİHAZINIZIN ELEKTRİK BAĞLANTISININ YAPILACAĞI ŞEBEKE GERİLİMİ UYGUN ŞARTLARDA DEĞİLSE CİHAZ KAPASİTESİNİN ÜZERİNDEKİ GERİLİM ARIZALANMASINA SEBEBİYET VERECEK VE CİHAZINIZ GARANTİ KAPSAMI DIŞINDA KALACAKTIR.

1- GENEL BİLGİLER

BU KULLANIM KILAVUZU MAKFRY MDFE-300S / MDFE-300D NİN KULLANIM TALİMATLARI, GEREKSİNİMLER VE GARANTİ KAPSAMI HAKKINDA BİLGİLER İÇERMEKTEDİR.

KULLANIM KILAVUZUNDA BELİRTİLEN TÜM TALİMAT VE UYARILARI DİKKATLİCE OKUYUNUZ. BU KULLANIM KILAVUZU ÜRÜNÜNÜZÜN GÜVENLİ KURULUMU, KULLANIMI VE BAKIMI HAKKINDA ÖNEMLİ BİLGİLER İÇERMEKTEDİR.

ÜRETİCİ, KULLANIM KILAVUZUNUN BASIMINDAN VEYA ÇEVİRİSİNDEN KAYNAKLANAN, CİHAZIN HATALI KULLANIMINDAN DOĞACAK İNSANA, ÇEVRESİNE VEYA DİĞER MALZEMELERE GELECEK OLAN ZARARLANDAN SORUMLU TUTULAMAZ. ÜRÜNÜNÜZE KASITLI OLARAK HASAR VERME, İHMAL, TALİMATLARA VE YÖNETMELİKLERE UYMAMAKTAN DOLAYI OLUŞAN HASARLAR VEYA YANLIŞ BAĞLANTILAR VE CİHAZA YETKİSİZ MÜDEHALE YAPILMASI ÜRÜNÜN **GARANTİ KAPSAMI** SÜRECİNİ GEÇERSİZ KILACAKTIR.

BU KULLANIM KILAVUZUNU GEREKLİ OLDUĞUNDA KULLANMAK ÜZERE KOLAY ULAŞILABİLİR BİR YERDE SAKLAYINIZ.

2- ÜRÜN TANITIMI

MAKFRY MDFE-300S / MDFE-300D AÇIK FRİTÖZ MAKİNASI ENDÜSTRİYEL MUTFAKLARDA KULLANILMAK ÜZERE TASARLANMIŞ OLUP, PROFESYONEL KULLANICILAR TARAFINDAN KULLANILMASI TAVSİYE EDİLMEKTEDİR.

3- TEKNİK BİLGİLER



ÜRÜN ADI	MDFE 300S
EBATLARI	GENİŞLİK:450 MM - DERİNLİK:750 MM – YÜKSEKLİK: 960 MM
ENERJİ	380-400 V 13,5 kW 50-60HZ
AĞIRLIK	101 KG (BRÜT)
TANK KAPASİTESİ	30 LİTRE
YAĞ KAPASİTESİ	18 LİTRE
PIŞİRME KAPASİTESİ	2,5 DAKİKADA 1 KG / SAATTE 24 KG



ÜRÜN ADI	MDFE 300D
EBATLARI	GENİŞLİK:900 MM - DERİNLİK:750 MM – YÜKSEKLİK:960 MM
ENERJİ	380-400 V 13,5X2 kW 50-60HZ
AĞIRLIK	153 KG (BRÜT)
TANK KAPASİTESİ	30X2 LİTRE
YAĞ KAPASİTESİ	18X2 LİTRE
PIŞİRME KAPASİTESİ	2,5 DAKİKADA 1X2 KG / SAATTE 24X2 KG

4- TAŞIMA VE SAKLAMA ŞARTLARI

ÜRÜN ÖZEL OLARAK KASALANMIŞ VE DİK BİR BİÇİMDE GÖNDERİLMEKTEDİR. ÜRÜNÜ FORKLİFT AYAKLARI PALET ALTINA YERLEŞTİRİLECEK ŞEKİLDE TAŞIYINIZ. TAŞIMA MESAFESİ UZAK BİR NOKTADA İSE YAVAŞ HAREKET EDİLİP, İLAVE BİR KİŞİ TARAFINDAN DENGE KAYBI YAŞANMAMASI ADINA DESTEKLENMELİDİR. ÜRÜNÜ TAŞIRKEN BİR YERE ÇARPMAYINIZ VEYA DÜŞÜRMEYİNİZ. ÜRÜN KULLANILMADAN DEPOLANACAK İSE AMBALAJINI, KASASINI AÇMADAN SAKLANMALIDIR. ÜRÜN KULLANILIP TEKRAR DEPOLANACAK İSE TEMİZLENİP AMBALAJLANARAK KORUNMALIDIR

5- ÜRÜN PAKETİNİ AÇMA

ÜRÜNÜN NAKLİYE SÜRESİNCE KASASINDA HERHANGİ BİR HASAR OLMADIĞINI KONTROL EDİNİZ. ÜRÜNÜN PARÇALARININ EKSİKSİZ GELDİĞİNİ KONTROL EDİNİZ.

GIDA İLE TEMAS EDEN PARÇALAR PASLANMAZ ÇELİKTEN ÜRETİLMEKTEDİR. GIDA İLE TEMAS EDEN PLASTİK PARÇALAR GIDA YÖNETMELİKLERİNE UYGUN OLARAK ÜRETİLMEKTEDİR. TÜM PLASTİK PARÇALAR MALZEME SEMBOLÜ İLE İŞARETLENMİŞTİR.

ÜRÜNÜN KURULUM SONRASI AMBALAJ MALZEMELERİNİ GÜVENLİK VE ÇEVRE KOŞULLARINA GÖRE BULUNDUĞUNUZ ÜLKENİN YÖNETMELİKLERİNE UYGUN BİÇİMDE İMHA EDİNİZ. GERİ DÖNÜŞTÜRÜLEBİLİR MALZEMERİ (FOLYO, KARTON, STRAFOR VS.) İLGİLİ GERİ DÖNÜŞÜM KUTULARINA ATINIZ. HERHANGİ BİR ELEKTRİKLİ DONANIMI ÇÖPE ATARKEN KABLOSUNU KESİP KULLANILMAZ HALE GETİRİNİZ.

6- KURULUM ÖNCESİ BİLGİLENDİRME

KURULUM TALİMAT VE YÖNETMELİKLERE GÖRE YETKİLİ BİR TEKNİSYEN TARAFINDAN YAPILMALIDIR. YANLIŞ KURULUMDAN DOLAYI OLUŞABİLECEK HER HANGİ BİR ZARARDAN FİRMAMIZ SORUMLU TUTULAMAZ.

ÜRÜN ARIZALANMASI DURUMUNDA ÜRÜNÜ KAPATINIZ. ÜRÜNÜ SADECE ÜRETİCİ FIRMA TARAFINDAN YETKİLENDİRİLMİŞ BİR SERVİS HİZMET VERMELİDİR.

ARIZALAR ORİJİNAL YEDEK PARÇALARIYLA DEĞİŞTİRİLMELİDİR. PARÇA LİSTESİ KİTAPÇIĞIN İÇERİSİNDE AYRICA BELİRTİLMİŞTİR.

ÜRÜNÜNÜ KONULACAĞI ZEMİN DÜZ OLMALIDIR. ÜRÜNÜN DEVRİLME RİSKLERİNE KARŞI GEREKLİ ÖNLEMLER ALINMALIDIR.

ÜRÜN SADECE YETKİLİ ELETRİK TEKNİSYENİ TARAFINDAN YASA VE KURALLARA UYGUN OLARAK ANA ŞEBEKEYE BAĞLANMALIDIR. ANA ŞEBEKEDEN GELECEK OLAN GÜCÜN ÜRÜNÜN GÜCÜNÜ KARŞILAYACAĞINDAN EMİN OLUNUZ. ÜRÜNÜN TOPRAKLAMA BAĞLANTISINI STANDARTLARA VE GÜVENLİK KURALLARINA UYGUN OLARAK YAPINIZ. ÜRÜNÜN TOPRAKLANMASI ELEKTRİK TESİSATININ EN YAKIN PANODAKİ TOPRAKLAMA HATTINA BAĞLANMALIDIR. ÜRÜN ELEKTRİK BAĞLANTISINI ANA SİGORTA VE KAÇAK AKIM SİGORTASININ YÜRÜRLÜKTEKİ YÖNETMELİK VE KURALLARA UYGUN OLMASI GEREKMEKTEDİR.

7- KURULUM VE KULLANIM

7.1-MDFE 300S CİHAZ ELEKTRİK BAĞLANTISI

MAKİNEZİN ELEKTRİK BAĞLANTISI YETKİLİ PERSONEL TARAFINDAN YAPILMALIDIR. BAĞLANTI YAPILIRKEN CİHAZ ÜZERİNDE BULUNAN GÜÇ DEĞERLERİ VE BAĞLANTI ŞEMASI DİKKATE ALINMALIDIR. CİHAZ 3X4,5 KW OLMAK ÜZERE TOPLAMDA 13,5KW ENERJİ TÜKETMEKTEDİR. CİHAZ FABRİKA ÇIKIŞINDA TRİFAZE KABLO İLE SEVK EDİLİR. TOPRAK HATTINDAN NÖTR ALMAK GİBİ YAPILACAK YANLIŞ BİR UYGULAMA CİHAZIN GARANTİ KAPSAMI DIŞINDA KALMASINA VE ARIZALANMASINA SEBEBİYET VERECEKTİR. BAĞLANTI ŞEMASI AŞAĞIDAKİ GİBİDİR.

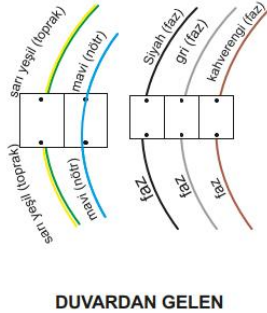
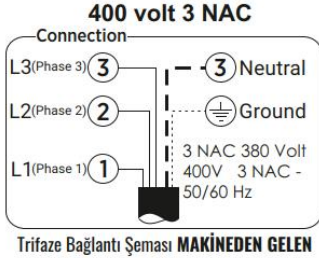

UYARI: YANLIŞ BAĞLANTI CİHAZIN ARIZALANMASINA VE GARANTİ KAPSAMI DIŞINDA KALMASINA SEBEBİYET VERECEKTİR.

*FİŞ/PRİZ KULLANILACAK İSE MİN. 32 AMPER OLMASINA DİKKAT EDİNİZ.

*FAZ KÖPRÜLEMİYİ MUTLAKA PORSELEN KLEMENS İLE YAPINIZ.

*KARIŞIKLIK YAŞADIĞINIZDA BAĞLANTIYI YAPMADAN MUTLAKA TEKNİK DESTEĞE BAŞVURUNUZ.

7.2-MDFE 300 D CİHAZ ELEKTRİK BAĞLANTISI

MAKİNEİNİZİN ELEKTRİK BAĞLANTISI YETKİLİ PERSONEL TARAFINDAN YAPILMALIDIR. BAĞLANTI YAPILIRKEN CİHAZ ÜZERİNDE BULUNAN GÜÇ DEĞERLERİ VE BAĞLANTI ŞEMASI DİKKATE ALINMALIDIR. CİHAZ 2 AYRI ÇIKIŞLI 3X4,5 KW OLMAK ÜZERE TOPLAMDA 13,5X2 KW ENERJİ (TOPLAM 27Kw) TÜKETMEKTEDİR. CİHAZ FABRİKA ÇIKIŞINDA TRİFAZE KABLO İLE SEVK EDİLİR. TOPRAK HATTINDAN NÖTR ALMAK GİBİ YAPILACAK YANLIŞ BİR UYGULAMA CİHAZIN GARANTİ KAPSAMI DIŞINDA KALMASINA VE ARIZALANMASINA SEBEBİYET VERECEKTİR. BAĞLANTI ŞEMASI AŞAĞIDAKİ GİBİDİR.

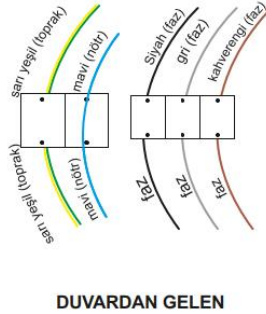
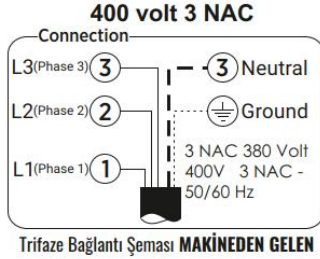

UYARI: YANLIŞ BAĞLANTI CİHAZIN ARIZALANMASINA VE GARANTİ KAPSAMI DIŞINDA KALMASINA SEBEBİYET VERECEKTİR.

*FİŞ/PRİZ KULLANILACAK İSE MİN. 32 AMPER OLMASINA DİKKAT EDİNİZ.

*FAZ KÖPRÜLEMİYİ MUTLAKA PORSELEN KLEMENS İLE YAPINIZ.

*KARIŞIKLIK YAŞADIĞINIZDA BAĞLANTIYI YAPMADAN MUTLAKA TEKNİK DESTEĞE BAŞVURUNUZ.

7.3-CİHAZ AKSESUARLARI

CİHAZA AİT AKSESUAR LİSTESİ AŞAĞIDAKİ GİBİDİR.

CİHAZ AKSESUAR LİSTESİ		
	MDFE 300 S	MDFE 300 D
SEPET	2 ADET	4 ADET
KAĞIT FİLTRE	25+1 ADET (1 ADET FİLTREDE MONTAJLI)	25+1 ADET (1 ADET FİLTREDE MONTAJLI)
KAĞIT FİLTRE KANCASI	2 ADET	2 ADET
TEMİZLEME FIRÇASI – KIVRIK	1 ADET	1 ADET
TEMİZLEME FIRÇASI – DÜZ	1 ADET	1 ADET
KULLANMA KILAVUZU&GARANTİ BELGESİ	1 ADET	1 ADET
FİLTRE DEĞİŞİM BORU SÖKÜM ANAHTARI	1 ADET	1 ADET
<u>UYARI: AKSESUARLARI İLK PİŞİRİM ÖNCESİ MAKİNA İÇERİSİNDEN MUTLAKA ÇIKARTINIZ.</u>		

PROGRAMLARIN FABRİKASYON AYARLARI

DİJİTAL PANEL ÜZERİNDEKİ FABRİKASYON AYARLAMALARI	
STANDBY	SÜRESİ YOK – 160 °C
PROGRAM 1	5 DK – 180 °C
PROGRAM 2	6 DK – 180 °C
PROGRAM 3	7 DK – 180 °C
PROGRAM 4	8 DK – 180 °C
PROGRAM 5	9 DK – 180 °C
PROGRAM 6	9 DK – 180 °C

8- DİGİTAL KONTROL PANEL TANITIMI VE KULLANIMI



1- ON-OFF / AÇMA-KAPAMA ŞALTERİ

CİHAZINIZ PRİZE BAĞLIYKEN AÇIK VE KAPALI KONUMA GETİRİR.

2- DİGİTAL EKРАН PANELİ: FRİTÖZÜN AYARLARI, PIŞİRME SÜRESİ, PROGRAMLAMA GİBİ ÖZELLİKLERİNİ GÖREBİLECEĞİNİZ DİGİTAL EKRANDIR.

- 3- COOK BUTONU: COOK MODUNDA ÇALIŞTIRILABİLMESİ İÇİN İLK ÖNCE IDLE MODU KAPATILMALIDIR VE KULLANILMAK İSTENİLEN PİŞİRME PROGRAMI SEÇİLMELİDİR (PROGRAM 1-6). SEÇİLMİŞ OLAN PROGRAMDA PİŞİRME YAPILMASI İÇİN 1 KERE BASILIR.
! COOK BUTONUNA UZUN BASIMDA PROGRAMLAMA MODU GİRİŞ BUTONU OLARAK BELİRTİLİR. KULLANICININ AYAR SAYFALARINA ERİŞİMİ İÇİN KULLANILIR.
- 4- STANDBY BUTONU: FRİTÖZÜN STANBY MODUNDA BEKLEMESİNİ SAĞLAR.
- 5- LEFT BUTONU: SOL SEPET İÇİN PİŞİRME ZAMAN AYARI
- 6- RIGHT BUTONU: SAĞ SEPET İÇİN PİŞİRME ZAMAN AYARI
- 7- PUMP BUTONU: POMPA PROGRAMINA GEÇİŞ BUTONUDUR.
- 8- "1" NOLU BUTON: PROGRAM 1 OLARAK BELİRTİLİR. PROGRAM 1'E TANIMLANAN SICAKLIK VE PİŞİRME ZAMAN DEĞERLERİNİ GÖSTERİR.
- 9- "2" NOLU BUTON: PROGRAM 2 OLARAK BELİRTİLİR. PROGRAM 2'E TANIMLANAN SICAKLIK VE PİŞİRME ZAMAN DEĞERLERİNİ GÖSTERİR.
- 10- "3" NOLU BUTON: PROGRAM 3 OLARAK BELİRTİLİR. PROGRAM 3'E TANIMLANAN SICAKLIK VE PİŞİRME ZAMAN DEĞERLERİNİ GÖSTERİR.
- 11- "4" NOLU BUTON: PROGRAM 4 OLARAK BELİRTİLİR. PROGRAM 4'E TANIMLANAN SICAKLIK VE PİŞİRME ZAMAN DEĞERLERİNİ GÖSTERİR.
- 12- "5" NOLU BUTON: PROGRAM 5 OLARAK BELİRTİLİR. PROGRAM 5'E TANIMLANAN SICAKLIK VE PİŞİRME ZAMAN DEĞERLERİNİ GÖSTERİR.
- 13- "6" NOLU BUTON: PROGRAM 6 OLARAK BELİRTİLİR. PROGRAM 6'E TANIMLANAN SICAKLIK VE PİŞİRME ZAMAN DEĞERLERİNİ GÖSTERİR
- 14- CANCEL BUTONU: İPTAL ETMEK İÇİN, VEYA ALARM SESİNİ KAPATMAK İÇİN KULLANILIR.

- 15- **↑** BUTONU: YUKARI YÖN BUTONU OLARAK BELİRTİLİR. PARAMETRE DEĞERİ DEĞİŞTİRME EKRANINDA İKEN İMLECİN GÖSTERİĞİ DİJİTTEKİ SAYI DEĞERİNİ ARTTIRMADA KULLANILIR.
- 16- **ENTER BUTONU**: PARAMETRE DEĞERLERİ DEĞİŞTİRME EKRANINDA İKEN PARAMETRE DEĞERLERİNİ KAYDEDEREK ANA EKRANA DÖNMEK İÇİN KULLANILIR.
- 17- **↓** BUTONU: AŞAĞI YÖN BUTONU OLARAK BELİRTİLİR. PARAMETRE DEĞERİ DEĞİŞTİRME EKRANINDA İKEN İMLECİN GÖSTERİĞİ DİJİTTEKİ SAYI DEĞERİNİ AZALTMADA KULLANILIR.



9- İLK ÇALIŞTIRMA VE POMPA SİSTEM TEMİZLİĞİ

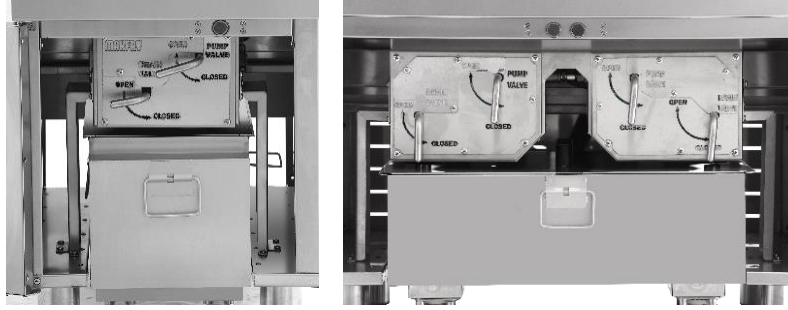

ELEKTRİK BAĞLANTISINI YAPMIŞ OLDUĞUNUZ VE ÇALIŞMAYA HAZIR OLAN FRİTÖZÜNÜZÜN İÇERİSİNE YAĞ KOYMADAN ÖNCE SU İLE TEST ETMENİZ VE ÖZELLİKLE KAYNAMIŞ OLAN SUYUN POMPA SİSTEMİNDE DEVİR DAİM YAPMANIZ **HİJYEN** AÇISINDAN GEREKMEKTEDİR. BUNUN İÇİN AŞAĞIDAKİ ADIMLARI SIRASIYLA UYGULAYINIZ.

- 1- ÖN KAPAK ARKASINDA BULUNAN BOŞALTIMA VE POMPA VANA KOLLARINI KAPALI KONUMA GETİRİNİZ.
- 2- PİŞİRME KAZANI İÇERİSİNE YAĞ SEVİYE ÇİZGİSİ KADAR (REZİSTANSLARIN 2 PARMAK ÜZERİ) SU DOLDURUNUZ. İSTEĞE BAĞLI BİR MİKTAR SABUN DA İLAVE EDEBİLİRSİNİZ.
- 3- KONTROL PANELİNDE BULUNAN SEÇİCİ ŞALTERİ AÇINIZ. COOK DÜĞMESİNE BASINIZ.
- 4- KONTROL PANELİ AÇILDIKTAN SONRA “STANDBY” TUŞUNA BASINIZ. SUYUNUZ ISINMAYA BAŞLAYACAKTIR.

- 5- ISINAN SU KAYNAMAYA BAŞLADIĞINDA DİĞİTAL PANEL ÜZERİNDE 100°C ±2 GÖSTERDİĞİNİ GÖRÜNÜZ.
- 6- COOK TUŞUNA TEKRAR BASINIZ.
- 7- ÖN KAPAK ARKASINDA YER ALAN BOŞALTMA VANA KOLUNU AÇIK KONUMA GETİRİNİZ VE SUYUN KAZAN İÇERİSİNDEN TAMAMEN BOŞALMASINI SAĞLAYINIZ. BU ESNADA REZİSTANS ARALARINI YARDIMCI FIRÇALAR İLE TEMİZLEYEBİLİRSİNİZ.
- 8- BOŞALTMA İŞLEMİ TAMAMLANDIKTAN SONRA BOŞALTMA VANA KOLUNU KAPALI, POMPA VANA KOLUNU AÇIK KONUMA GETİRİNİZ.
- 9- PUMP BUTOUNA BASINIZ.
- 10- ENTER TUSUNA BASINIZ. POMPANIZ ÇALIŞMAYA BAŞLAYIP SUYU YAĞ BOŞALTMA KABINDAN PİŞİRME KAZANINA ÇEKECEKTİR.
- 11- POMPADAN PİŞİRME KAZANI YÜZEYİNE HAVA KABARCIKLARI GELMEYE BAŞLAYINCA “ENTER” TUSUNA TEKRAR BASINIZ
- 12- POMPA VANA KOLUNU "KAPALI KONUMA GETİRİNİZ.
- 13- YAĞ BOŞALTMA KABINI ÇIKARTIN VE İÇERİSİNDE KALAN AZ MİKTARDAKİ SUYU BOŞALTIP İYİCE KURULAYINIZ. (YAĞ VE SU KESİNLİKLE KARIŞMAMASI GEREKMEKTEDİR)
- 14- YAĞ BOŞALTMA KABİNİN YERİNE BAŞKA BİR KOVA KOYARAK PİŞİRME KAZANI İÇERİSİNDE BULUNAN SUYU TAHLİYE EDİNİZ.
- 15- PİŞİRME KAZANININ İÇERİSİNİ TAMAMEN KURULAYARAK SUDAN ARINDIRINIZ. (YAĞ VE SU KESİNLİKLE BİRBİRİNE KARIŞMAMASI GEREKMEKTEDİR)
- 16- ANA ŞALTERİ OFF KISMINA ALINIZ.
- 17- BÜTÜN İŞLEMLERİ SIRASIYLA 2 DEFA UYGULAYINIZ.

10- OTOMATİK FİLTRELEME



FİLTRELEME İŞLEMİ YAPMADAN ÖNCE FRİTÖZÜNÜZDE FİLTRE KAĞIDI TAKILI OLDUĞUNDAN EMİN OLUNUZ. FİLTRELEME İŞLEMİ İÇİN SIRASIYLA AŞAĞIDAKİ ADIMLARI İZLEYİNİZ.

- 1- FRİTÖZÜNÜZÜN DRAIN VANASINI (TAHLİYE VANASI) CLOSED (KAPALI) KONUMDAN OPEN (AÇIK) KONUMUNA GETİRİNİZ.

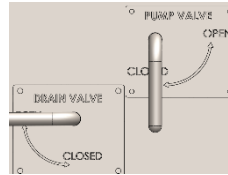

- 2- PİŞİRME KAZANI İÇERİSİNDEKİ SIVI YAĞ, YAĞ KAZANINA BOŞALACAKTIR. SIVI YAĞ BOŞALTIMI ESNASINDA FIRÇA İLE KAZAN ETRAFINDAKİ TORTULARI TEMİZLEYİNİZ.

- 3- YAĞ BOŞALTILDIKTAN SONRA KAZANIN TABANINDA BULUNAN TORTULARI TEMİZLEME KİTİ İLE TEMİZLEYİNİZ.



- 4- ŞALTERİ AÇIN VE PUMP BUTONUNA BASINIZ.
5- DİĞİTAL EKRA N AÇILDIKTAN SONRA DRAIN VANASINI (TAHLİYE VANASI) CLOSED (KAPALI) KONUMA, PUMP VANASINI (POMPA VANASINI) OPEN (AÇIK) KONUMA ALINIZ.

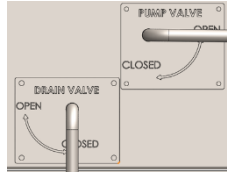

- 6- ENTER A BASINIZ VE SIVI YAĞIN PİŞİRME KAZANINA DOLMASINI BEKLEYİNİZ.
7- PİŞİRME KAZANINA SIVI YAĞ DOLDUKTAN SONRA CANCEL A BASINIZ VE PUMP VANASINI (POMPA VANASI) KAPATINIZ.

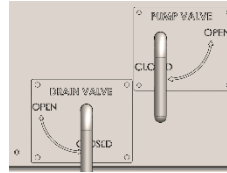

- 8- SEÇİCİ ŞALTERİ “PUMP” KONUMUNDAN “OFF” KONUMUNA GETİRİNİZ. SIVI YAĞ KAZAN İÇERİSİNDEKİ YAĞ SEVİYE ÇİZGİSİNİN ALTINDA KALDIYSA KAZAN İÇERİSİNE SIVI YAĞ İLAVE EDİNİZ.

11- KAĞIT FİLTRE DEĞİŞTİRME

FRİTÖZÜNÜN KAĞIT FİLTRE DEĞİŞİMİNİ YAPARKEN AŞAĞIDAKİ ADIMLARI İZLEYİNİZ.



- 1- REKOR ANAHTARINDAN BORUYU AYIRINIZ.
- 2- FİLTRE SACININ BULUNDUĞU BOŞALTMA KAZANINI ÇEKEREK DIŞARIYA ÇIKARTINIZ.
- 3- YAĞ BOŞALTMA KAZANININ KAPAĞINI KALDIRIP FİLTRE SACININ İÇİNDEN ÇIKARTINIZ.
- 4- FİLTRE BORUSUNU SAAT YÖNÜNÜN TERSİNE ÇEVİREREK FİLTRE SACINDAN AYIRINIZ.
- 5- FİLTRE SACINI KAĞIT FİLTRENİN İÇİNE DELİK KISMI YUKARIYA GELECEK ŞEKİLDE YERLEŞTİRİNİZ.
- 6- KAĞIT FİLTRENİN FAZLALIK KISMINI KATLAYARAK KAĞIT FİLTRE KISKAÇLARI YARDIMI İLE TUTTURUNUZ.
- 7- FİLTRE BORUSUNU SAAT YÖNÜNDE ÇEVİREREK YERİNE TAKINIZ.
- 8- KAĞIT FİLTRE TAKILMIŞ FİLTRE SACINI BOŞALTMA KAZANI İÇERİSİNE YERLEŞTİRİNİZ.
- 9- YAĞ BOŞALTMA KAZANI KAPAĞINI TAKINIZ.
- 10- YAĞ KAZANINI MAKİNEYE OTURTARAK YERLEŞTİRİNİZ.

12- ELEKTRİK ŞEMASI

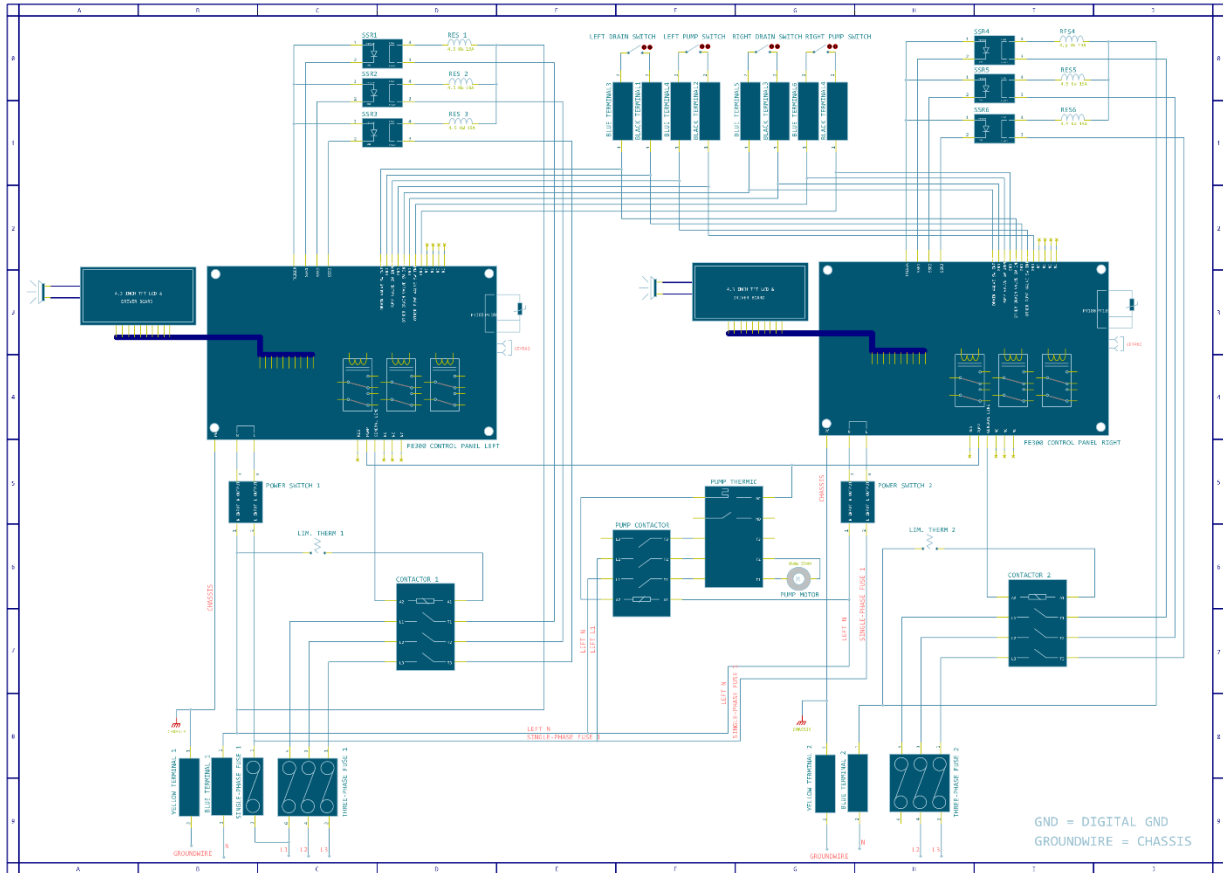

13- GARANTİ BELGESİ VE ŞARTLARI

MAKFRY AİLESİ OLARAK ÜRÜNLERİMİZİ TERCİH ETTİĞİNİZ İÇİN TEŞEKKÜR EDERİZ. GARANTİ BELGESİ GARANTİ SÜRECİ BOYUNCA SAKLANMALIDIR. BELGENİN KAYBOLMASI DURUMUNDA MÜŞTERİYE İKİNCİ BİR BELGE VERİLMEZ VE MÜŞTERİ GARANTİ ONARIMI İSTEDİĞİNDE BU BELGENİN GÖSTERİLMESİ GEREKMEKTEDİR. AKSİ TAKTİRDE ONARIM ÜCRETİ YAPILIR. GARANTİ BELGESİ İLE İLGİLİ NET OLMAYAN BİR DURUM OLUŞURŞA MAKFRY TARAFINDAN AYRICA SATIN ALMA BELGESİ DE İSTENEİLİR.

- 1- GARANTİ SÜRECİ, MALIN TÜKETİCİYE TESLİM TARİHİNDEN İTİBAREN BAŞLAR VE 2 YIL DIR. DİGİTAL PANEL 1 YIL DIR, REZİSTANSLAR 6 AY DIR.
- 2- MALIN GARANTİ SÜRESİ İÇERİSİNDE ARIZALANMASI DURUMUNDA ONARIMDA GEÇEN SÜRE GARANTİ SÜRESİNE EKLENİR. MALIN ONARIM SÜRESİ EN FAZLA 30 İŞ GÜNÜDÜR.
- 3- MALIN BAKIM VE ONARIMI MAKFRY TARAFINDAN BELİRLENMİŞ OLAN YETKİLİ TARAFINDAN YAPILMALIDIR. AKSİ MÜDEHALELERDE MAL GARANTİ KAPSAMI DIŞINDA KALIR.
- 4- GARANTİ SÜRESİ İÇİNDE KUSURLU MALZEME VE/VEYA İŞÇİLİKTEN KAYNAKLANAN ARIZA OLMASI DURUMUNDA MAKFRY, MASRAFLARI KENDİSİNE AİT OLMAK ÜZERE GEREKLİ DÜZENLEMELERİ YAPACAKTIR VE MALIN GARANTİ KAPSAMI İÇERİSİNDEKİ ARIZALARINI ÜCRETSİZ OLARAK GİDERECEKTİR.
- 5- GARANTİ, İŞ VEYA BİLGİ KAYBI DA DAHİL DOLAYLI HASARLARI KAPSAMAZ VE AŞAĞIDAKİ DURUMLARDA GEÇERLİ DEĞİLDİR:
 - MALIN TANITIM VE KULLANMA KILAVUZUNDA VEYA EKİNDE BELİRTİLEN YÖNTEMLERE VEYA KOŞULLARA AYKIRI BİR ŞEKİLDE KULLANILMASINDAN DOLAYI ARIZLANMASI DURUMUNDA,
 - MALIN YETKİLİ OLMAYAN KİMSELER VE/VEYA ONARIM ATÖLYELERİ TARAFINDAN DAHA ÖNCEDEN ONARIMININ YAPILDIĞI VEYA AÇILDIĞININ BELİRLENMESİ DURUMUNDA,
 - MALIN MAKFRY FİRMASININ BELİRLEMİŞ OLDUĞU YETKİLİ SERVİSLERİN BİLGİSİ DIŞINDA UYGUN OLMAYAN GERİLİMDE VEYA HATALI ELEKTRİK TESİSATI İLE KULLANILMASI DURUMUNDA

- MALIN SERİ NUMARASI TAHRİP EDİLMİŞSE VEYA SÖKÜLMÜŞSE, GARANTİ BELGESİ VEYA SATIN ALMA BELGELERİ ÜZERİNDE HERHANGİ BİR DEĞİŞİKLİK YAPILMIŞSA VEYA BELGELER OKUNAMAZ HALE GELMİŞSE,
 - ARIZA VEYA HASAR TESPİTİ, MAKFRY FİRMASININ SORUMLULUĞU DAHİLİNDE OLMAYAN NAKLİYE SIRASINDA OLUŞMUŞSA,
 - MALIN DIŞ YÜZEYLERİNİN TÜKETİCİ SORUMLULUĞU İÇERİSİNDE HASAR GÖRMESİ DURUMUNDA,
 - FİRMAMIZ VEYA YETKİLİ SERVİSLERİMİZİN DIŞINDA BİR YERDEN SATIN ALINMIŞ VE ÜRÜN İLE BİRLİKTE KULLANILABİLEN AKSESUAR VEYA DİĞER CİHAZLARIN YOL AÇTIĞI ARIZALAR DURUMUNDA,
 - YANGIN, YILDIRIM, SEL, DEPREM VS GİBİ DOĞAL AFETLERDEN OLUŞAN ARIZA VE HASARLAR DURUMUNDA,
 - MALIN ELEKTRONİK AKSAMININ TÜKETİCİ SORUMLULUĞUNDA SIVI TEMASI NEDENİYLE HASAR GÖRMESİ DURUMUNDA,
 - GARANTİ, DOĞASI GEREĞİ SARF MALZEMESİ OLARAK KABUL EDİLEBİLECEK, AKSESUAR YA DA CAMDAN YAPILMIŞ, AŞINABİLEN ÜRÜNLERİ VE/VEYA ÜRÜN PARÇALARINI KAPSAMAZ,
 - ARIZA, ÜRÜNÜN HATALI VEYA KÖTÜ KULLANILMASINDAN YA DA ÜRÜNÜN ÖNERİLEN KULLANMA KOŞULLARINA UYMAYAN ÇEVRESEL ŞARTLARDAN KAYNAKLANIYORSA,
 - GARANTİ, CİHAZIN ASİDİK VEYA RUTUBETLİ ORTAMLARDA ÇALIŞMASINDAN DOĞACAK OLAN PASLANMA, DEFORMASYONLAR VE ÖZELLİKLE ELEKTRİKSEL AKSAMLARDA OLUŞACAK HASARLARDA
 - MALIN ÜZERİNDE YER ALAN MAKFRY ÖZEL ÜRETİMİ HARIÇ KULLANILAN TSE VEYA CE BELGELİ ÜRÜNLERDE.
- 6- YERİNDE SERVİS İLE MALIN BULUNDUĞU YERDE YAPILACAK OLAN TAMİR SÜREÇLERİNDE MAKFRY YETKİLİ SERVİS PERSONELİNİN ULAŞIM MASRAFLARI, KONAKLAMA MASRAFLARI, YOL SÜRESİNCE GEÇİRDİKLERİ MESAI BEDELİ SERVİS BEDELİNE İLAVE EDİLİP FATURALANDIRILACAKTIR. YETKİLİ SERVİS TESPİTİNE GÖRE GARANTİ KAPSAMINA UYGUN DEĞİŞİM/TAMİR İŞLEMİ BEDELLİ VEYA BEDELSİZ YAPILACAKTIR.
- 7- GARANTİ KAPSAMLARI İHTİLAFLI VUKUUNDA İZMİR MAHKEMELERİ VE İCRA DAİRELERİ YETKİLİDİR.

MODEL	
SERİ NUMARASI	
GARANTİ SÜRESİ	
GARANTİ SÜRECİ BAŞLANGICI	



ADRES: GÖKDERE CADDESİ NO:27/A
35040 - GÖKDERE / BORNOVA/ İZMİR

İLETİŞİM: +90 232 207 21 51

E-MAIL: INFO@MAKFRY.COM

KAŞE - İMZA